

PIRATE 70 - 75 CL

SUPER PREMIUM



Evoking the golden age of piracy in the Caribbean in the late 17th century, the sheer amount of detail in this spectacularly designed bottle makes it eye-catching and gives it the wow factor: rounded trapezoid shape with an impressive diameter; conical body and high stature, including a long flared neck for more comfortable handling; crowned by a carnette finish; and featuring a bold, round and extra-thin dome that puts the finishing touch on a thick glass base that is designed to showcase the more subtle luminosity of exceptional spirits.

Evocando la edad de oro de la piratería en el Caribe a finales del siglo XVII, esta botella con su espectacular diseño sorprende y atrae por la cantidad de detalles que contiene: su forma trapezoidal redondeada y su imponente diámetro, su conicidad y su alta estatura, constituidas por un largo cuello acampanado para facilitar el agarre, su anillo tipo «carnette» que cubre todo el cuerpo o sus curvas vivas, circulares y extraplanas, completan una gruesa base de vidrio diseñada para revelar los reflejos más sutiles de los elixires excepcionales.

TECHNICAL FEATURES ESPECIFICACIONES TÉCNICAS

Capacity Capacidad	23.67 oz 70 cl	25.36 oz 75 cl
Reference Referencia	5809	5863
Finish Boca	Carnette	Carnette
Weight Peso	33.51 oz 950 g	33.69 oz 955 g
Overall height Altura total	9.41 in 239 mm	9.41 in 239 mm
Maxi section Diámetro máximo sección	4.5 in 114,3 mm	4.61 in 117,2 mm
Mini section Diámetro mínimo sección	3.89 in 98,8 mm	4.01 in 101,8 mm
Entrance bore diameter Diámetro de entrada	0.85 in 21,5 mm	0.85 in 21,5 mm
Fill height Nivel de llenado	3.35 in 85 mm	3.5 in 89 mm
Quality Criterio de calidad	High grade Alta gama	High grade Alta gama
Base thickness Espesor del fondo	0.55 in 14 mm	0.55 in 14 mm
Glass color Color de vidrio	○ Extra White Flint Extra Blanco	○ Extra White Flint Extra Blanco

PACKING EMBALAJE

Number of bottles per layer Número de botellas por capa	80	80
Number of layers Número de capas	8	8
Number of bottles per pallet Número de botellas por palet	640	640
Pallet gross weight Peso total por palet	629 kg	649 kg
Overall height Altura total	2,08 m	2,08 m

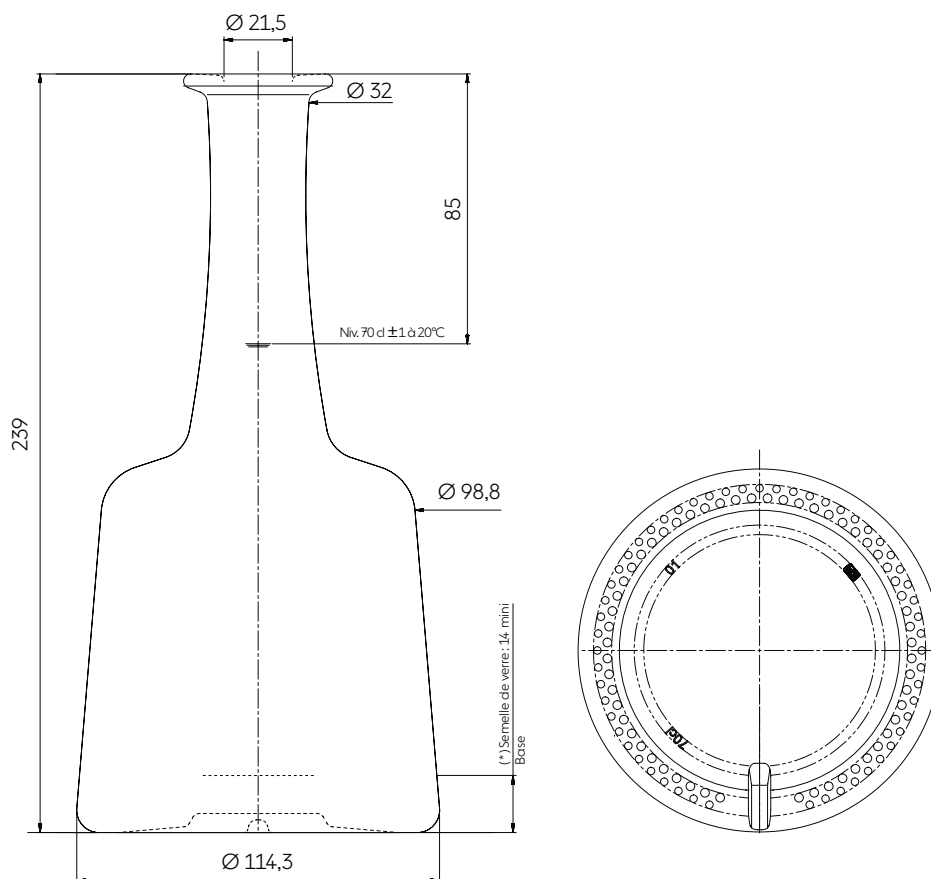

70 cl
Modèle déposé « Design Saverglass »
Saverglass Registered Design

The technical elements contained in this document are for guidance only, and do not form part of the product specification.

Los elementos técnicos en este documento no tienen carácter contractual, sino meramente informativos.

3, Place de la Gare - 60960 Feuquieres France — T +33 (0)3 44 46 45 45 | www.saverglass.com | February 2020