

DYNAMITE 70 - 75 CL

SUPER PREMIUM



A small, discreet bottle in appearance and designed as a container for strong liqueurs, you're in for a surprise with DYNAMITE. Nothing is left to chance for this short bottle with a mature personality. Its round cross-section provides the perfect backdrop for customization. DYNAMITE also stands out with its glass base that is accentuated by a cutaway and a short and straight neck, crowned by a bold carnette finish and standing atop a shoulder that slants away from the neck before leveling out. All these strong and distinctive features add to the creation of this explosive cocktail!

Con su discreto y pequeño aspecto de botella que uno puede imaginar que contiene poderosos elixires, DYNAMITE es la opción que busca. Nada se deja al azar para esta botella de forma baja y personalidad fuerte. Su sección cilíndrica ofrece así un soporte ideal para la personalización. DYNAMITE también se distingue por su cuello corto y recto que sobresale por un animado carnette, su hombro plano y oblicuo y su base de vidrio de cristal ampliada por un borde cortado. ¡Son tantos los elementos poderosos y distintivos contribuyen al desarrollo de este cóctel explosivo!

TECHNICAL FEATURES ESPECIFICACIONES TÉCNICAS

Capacity Capacidad	23.67 oz 70 cl	25.36 oz 75 cl
Reference Referencia	5815	5862
Finish Boca	Carnette	Carnette
Weight Peso	27.58 oz 782 g	28.01 oz 794 g
Overall height Altura total	8.26 in 209,8 mm	8.26 in 209,8 mm
Maxi section Diámetro máximo sección	3.59 in 91,1 mm	3.69 in 93,6 mm
Entrance bore diameter Diámetro de entrada	0.85 in 21,5 mm	0.85 in 21,5 mm
Fill height Nivel de llenado	2.09 in 53 mm	2.13 in 54 mm
Quality Criterio de calidad	High grade Alta gama	High grade Alta gama
Base thickness Espesor del fondo	0.63 mini 16 mini	0.63 mini 16 mini
Glass color Color de vidrio	○ Extra White Flint Extra Blanco	○ Extra White Flint Extra Blanco

PACKING EMBALAJE

Number of bottles per layer Número de botellas por capa	130	120
Number of layers Número de capas	9	9
Number of bottles per pallet Número de botellas por palet	1170	1080
Pallet gross weight Peso total por palet	987 kg	907 kg
Overall height Altura total	2,06 m	2,06 m

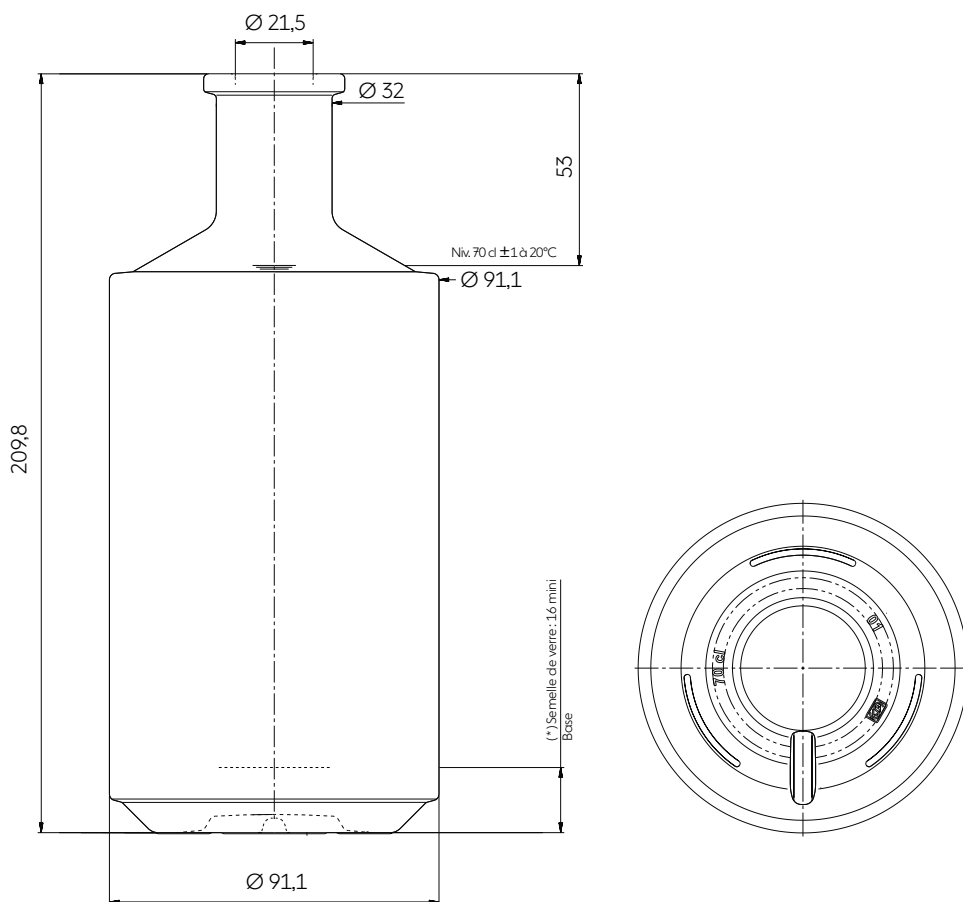

70 cl
Modèle déposé « Design Saverglass »
Saverglass Registered Design